

| <b>1. OBSAH</b>  | <b>str.</b> |
|--|-------------|
| 1. Obsah   | 2           |
| 2. Úvod  | 3           |
| 3. Technická data  | 3           |
| 4. Popis   | 3           |
| 5. Omezení použití   | 3           |
| 6. Bezpečnostní pokyny                                     | 4           |
| 7. Instalace   | 6           |
| 8. Vybavení stroje OMI 3550 CS                             | 6           |
| 9. Připojení do elektrické sítě                            | 6           |
| 10. Ovládací prvky   | 7           |
| 11. Ovládací prvky čelní panel                             | 8           |
| 12. Uvedení do provozu metoda MIG/MAG                      | 9           |
| 13. Nastavení ovládacích prvků pro metodu MIG/MAG MANUÁL   | 9           |
| 14. Nastavení ovládacích prvků pro metodu MIG/MAG SYNERGIE | 13          |
| 15. Nastavení svářecích parametrů metoda MIG/MAG           | 15          |
| 16. Přehřátí stroje  | 18          |
| 17. Restartování stroje                                    | 18          |
| 18. Upozornění na možné závady a jejich odstranění         | 18          |
| 19. Údržba   | 18          |
| 20. Postup pro demontáž a montáž zakrytování stroje        | 19          |
| 21. Objednání náhradních dílů                              | 20          |
| 22. Použité grafické symboly                               | 20          |
| 23. Grafické symboly na výkonnostním štítku                | 20          |
| 24. Poskytnutí záruky                                      | 21          |
| Záruční list   | 22          |

## 2. ÚVOD

Vážený zákazníku, děkujeme za Vaše rozhodnutí zakoupit si náš výrobek. Před uvedením do provozu si prosím důkladně přečtěte všechny pokyny uvedené v tomto návodu. Pro neoptimálnější a dlouhodobé použití musíte přísně dodržovat instrukce pro použití a údržbu zde uvedené. Ve Vašem zájmu Vám doporučujeme, abyste údržbu a případné opravy svěřili naší servisní organizaci, neboť má dostupné příslušné vybavení a speciálně vyškolené pracovníky. Všechny naše stroje a zařízení jsou předmětem dlouhodobého vývoje. Proto si vyhrazujeme právo upravit jejich výrobu a vybavení.

## 3. TECHNICKÁ DATA

Tabulka 1

| Technická data          | OMI 3550 CS             |
|-------------------------|-------------------------|
| Vstupní napětí 50-60 Hz | 3x400V                  |
| Rozsah svářecího proudu | 20A/15V - 350A/31,5V    |
| Napětí na prázdno       | 64V                     |
| Zatěžovatel 35%         | 350A                    |
| Zatěžovatel 60%         | 290A                    |
| Zatěžovatel 100%        | 260A                    |
| Jištění                 | 25A                     |
| Rychlost podávání drátu | 0 - 18m/min             |
| Krytí                   | IP 23 S                 |
| Třída izolace           | F                       |
| Normy                   | EN 60974-1 EN 50119     |
| Rozměry D-Š-V mm        | D = 870 Š = 350 V = 830 |
| Hmotnost                | 54kg                    |

Oteplovací zkoušky byly prováděny při teplotě okolí 20-25°C. Zatěžovatelé pro teplotu okolí 40°C byly určeny simulací.

## 4. POPIS

OMI 3550 CS je svářecí stroj určený ke sváření metodami MIG / MAG. Je to více funkční stroj určený pro řemeslníky údržbáře a výrobní podniky s malosériovou výrobou, pro svoji možnost svářet výše popsány metodami. Charakteristika zdroje pro metodu MIG/MAG je konstantní. Regulace napětí i proudu je plynulá. OMI 3550 CS je vybaven synergickým nastavováním parametrů pro snadné používání a dále je vybaven elektronickou tlumivkou, která lze plynule nastavovat. Standardní vybavení stroje je uvedeno v kapitole „Vybavení stroje OMI 3550 CS“ na straně 6. Svářecí stroj je v souladu se všemi normami a nařízeními Evropské Unie a České republiky.

## 5. OMEZENÍ POUŽITÍ (ISO/IEC 60974 – 1)

Použití tohoto svářecího stroje je typicky přerušované, kdy se využívá nejefektivnější pracovní doby pro sváření a doby klidu pro umístění svařovaných částí, přípravných operací apod. Tento svářecí stroj je zkonstruován zcela bezpečně k zatěžování max. 350A/MIG – 35% nominálního proudu po dobu práce díky vysoce výkonnému ventilátoru. Směrnice uvádí dobu zatížení v 10 minutovém cyklu. Jestliže je povolený pracovní cyklus překročen, bude v důsledku nebezpečného přehřátí zdroje přerušena termostatem, v zájmu ochrany komponentů svářečky. Toto je indikováno rozsvícením na předním ovládacím panelu stroje (E1 - E4). Po několika minutách, kdy dojde k ochlazení zdroje žlutá kontrolka zhasne, je stroj připraven pro opětovné použití. Svářecí stroj je konstruován v souladu s ochrannou úrovní IP 21S.



## 6. BEZPEČNOSTNÍ POKYNY

Svářecí stroj OMI 3550 CS musí být používán výhradně pro sváření. Jiné neodpovídající použití je zakázáno. Jejich obsluha je povolena pouze vyškoleným a zkušeným osobám. Pracovník musí dodržovat normy CEI 26.9 HD 407, ČSN 050601, 1993, ČSN 050630, 1993 a bezpečnostní ustanovení, aby byla zajištěna jeho bezpečnost a bezpečnost třetí strany.



### Prevence před úrazem elektrickým proudem

- Neprovádějte opravy svářecího stroje při provozu a je-li zapojen do el. sítě.
- Před jakoukoli údržbou nebo opravou odpojte přístroj ze sítě.
- Svářecí stroj musí být obsluhován a provozován kvalifikovanými pracovníky
- Všechna připojení musí souhlasit s platnými předpisy (CEI 26-10 HD 427), českými a evropskými normami a zákony zabráňující úrazům.
- Nesvařujte ve vlhkém prostředí nebo na dešti.
- Nepoužívejte opotřebované nebo poškozené svářecí kabely.
- Kontrolujte svářecí hořák, svářecí a napájecí kabely a ujistěte se, že jejich izolace není poškozena, nebo nejsou vodiče volné ve spojích.
- Nesvařujte se svářecím hořákem a se svářecími a napájecími kabely, které mají nedostatečný průřez. Nepokračujte ve sváření, jestliže jsou hořák, nebo kabely přehřáté, zabráníte rychlému opotřebování izolace.
- Nikdy se nedotýkejte částí el. obvodu.
- Po skončení sváření opatrně odpojte svářecí kabel a hořák od stroje a zabraňte kontaktu s uzemněnými částmi.



### Zplodiny a plyny při sváření – bezpečnostní pokyny

- Zajistěte čistotou pracovní plochu a odvětrávání od veškerých plynů vytvářených během sváření, zejména v uzavřených prostorách.
- Umístěte svářecí soupravu do dobře větraných prostor.
- Odstraňte veškerý lak, nečistoty a mastnoty, které pokrývají části určené ke sváření, aby se zabránilo uvolňování toxických plynů.
- Pracovní prostory vždy dobře větrejte.
- Nesvařujte v místech, kde je podezření z úniku zemního či jiných výbušných plynů, nebo blízko u spalovacích motorů.
- Nepřibližujte svářecí zařízení k vanám určeným pro odstraňování mastnoty, a kde se používají hořlavé látky a vyskytují se výpary trichlorethylenu nebo jiného chloru, jež obsahují uhlovodíky, používané jako rozpouštědla, neboť svářecí oblouk a produkované ultrafialové záření s těmito parami reagují a vytvářejí vysoce toxické plyny.



### Ochrana před zářením, popáleninami a hlukem

- Nikdy nepoužívejte nefunkční nebo poškozené ochranné pomůcky.
- Neďte se na svářecí oblouk bez vhodného ochranného štítu nebo helmy.
- Chraňte své oči speciální svářecí kuklou opatřenou ochranným tmavým sklem (ochranný stupeň 8 – 14 EN 169).
- Ihned odstraňte nevyhovující ochranné tmavé sklo. Umíst'ujte průhledné čiré sklo před ochranné tmavé sklo za účelem jeho ochrany.

- Nesvařujte před tím, než se ujistíte, že všechny osoby ve vaší blízkosti jsou vhodně chráněny.
- Vždy používejte ochranný oděv a kožené rukavice abyste zabránili spáleninám a zraněním při manipulaci s materiálem.



### Zabránění požáru a exploze

- Odstraňte z pracovního prostředí všechny hořlaviny. Nesvářejte v blízkosti hořlavých materiálů a tekutin nebo v prostředí s výbušnými plyny.
- Nemějte na sobě oděv nasáklý olejem nebo mastnotou, mohlo by dojít k jejich vznícení.
- Nesvařujte materiály, které obsahovaly hořlavé látky, nebo ty které vytváří při zahřátí toxické či hořlavé páry. I malé množství těchto látek může způsobit explozi.
- Nikdy nepoužívejte kyslík k vyfoukávání kontejnerů a nádob.
- Vyvarujte se sváření v uzavřených prostorech nebo dutinách, kde by se mohl vyskytovat zemní či jiný výbušný plyn.
- Mějte blízko vašeho pracoviště hasicí přístroj.
- Nikdy nepoužívejte kyslík ve svářecím hořáku ale vždy jen netečné plyny a jejich směsi, nebo CO<sub>2</sub>.



### Nebezpečí spojené s elektromagnetickým polem

- Magnetické pole vytvářené přístrojem určené ke sváření může být nebezpečné lidem s kardiostimulátory, pomůckami pro neslyšící a s podobnými zařízeními. Tito lidé musí přiblížení k zapojenému přístroji konzultovat se svým lékařem.
- Nepřibližujte k přístroji nosiče magnetických dat apod., pokud je v provozu. Mohlo by dojít v důsledku působení magnetického pole k trvalým poškozením těchto přístrojů.
- Svářecí stroj je ve shodě s ochrannými požadavky stanovenými směrnici o elektromagnetické kompatibilitě (EMC). Zejména se shoduje s technickými předpisy normy EN 50199 a předpokládá se jeho široké použití ve všech průmyslových oblastech, ale není pro domácí použití! V případě použití v jiných prostorách než průmyslových mohou existovat nutná zvláštní opatření (viz EN 50199, 1995 čl.9). Jestliže dojde k elektromagnetickým poruchám, je povinností uživatele nastalou situaci vyřešit. V některých případech je náprava v zavedení vhodných filtrů do přívodní šňůry.



### Manipulace

- Stroj je opatřen kolečkem a madlem pro snadnější manipulaci



### Suroviny a odpad

- Tento stroj je postaven z materiálů, které neobsahují toxické nebo jedovaté látky.
- Během likvidační fáze by měl být přístroj rozložen a jeho jednotlivé komponenty by měly být rozděleny podle typu materiálu, ze kterého byly vyrobeny.



### Manipulace a uskladnění stlačených plynů

- Vždy se vyhněte kontaktu mezi kabely přenášejícími svářecí proud a lahvemi se stlačeným plynem.
- Vždy uzavírejte ventily na lahvích se stlačeným plynem, pokud je zrovna nebudete používat.
- Ventily na lahvi inertního plynu by měly být úplně otevřeny, aby mohly být v případě nebezpečí použity vypínací systémy.
- Zvýšená opatrnost by měla být při pohybu s lahví stlačeného plynu, aby se zabránilo poškozením a úrazům.

- Nepokoušejte se plnit lahve stlačeným plynem, vždy používejte příslušné regulátory tlakové redukce a vhodné báze s příslušnými konektory. V případě že chcete získat další informace, konzultujte bezpečnostní pokyny týkající se používání stlačených plynů dle norem ČSN 078305 a ČSN078509 s vaším dodavatelem plynu.

## 7. INSTALACE

Místo instalace pro systém by mělo být pečlivě zváženo, aby byl zajištěn bezpečný a po všech stránkách vyhovující provoz. Uživatel je zodpovědný za instalaci a používání systému v souladu s instrukcemi výrobce uvedenými v tomto návodu. Výrobce neručí za škody vzniklé neodborným použitím a obsluhou. Stroj je nutné chránit před vlhkem a deštěm, mechanickým poškozením, průvanem a případnou ventilací sousedních strojů, nadměrným přetěžováním a hrubým zacházením. Před instalací systému by měl uživatel zvážit možné elektromagnetické problémy na pracovišti, zejména Vám doporučujeme, aby jste se vyhnuli instalaci svářecí soupravy blízko: **signálních, kontrolních a telefonních kabelů, rádiových a televizních přenašečů a přijímačů, počítačů, kontrolních a měřicích zařízení, bezpečnostních a ochranných zařízení.** Osoby s kardiostimulátory, pomůckami pro neslyšící a podobně musí konzultovat přístup k zařízení v provozu se svým lékařem. Při instalaci zařízení musí být životní prostředí v souladu s ochrannou úrovní tj. IP 21S (IEC 529). Tento systém je chlazen prostřednictvím nucené cirkulace vzduchu a musí být proto umístěn na takovém místě, kde vzduch může snadno proudit přístrojem.

## 8. VYBAVENÍ STROJE OMI 3550 CS

### Standartní výbava:

- Hadička pro připojení plynu
- Kladka pro drát o průměrech 1,0-1,2
- Čtyřkladkový podavač drátu
- Návod k obsluze , záruční list

### Zvláštní příslušenství na objednání:

- Redukční ventil CO<sub>2</sub>
- Redukční ventil argon
- Svářecí hořáky délek 3, 4 a 5 m
- Svářecí kabely délek 3 a 5m
- Náhradní díly hořáku

## 9. PŘIPOJENÍ DO ELEKTRICKÉ SÍTĚ

**Před připojením svářečky do sítě se ujistěte, že hodnota napětí a frekvence v síti odpovídá napětí na výrobním štítku přístroje a že hlavní vypínač svářečky je v poloze „0“.**

### UPOZORNĚNÍ!

Napájecí kabel je opatřen originální připojovací vidlicí pro předepsaný proud a napětí 3x400V.

Tabulka 2 ukazuje doporučené hodnoty jištění vstupního přívodu při max. zatížení zdroje.

**Poznámka 1:** jakékoli prodloužení kabelu musí mít odpovídající průřez a zásadně ne s menším průřezem než je originální kabel dodávaný s přístrojem.

Tabulka 2

| Typ stroje             | OMI 3550 CS |
|------------------------|-------------|
| Max . zatížení         | 350A        |
| Jištění přívodu        | 25A         |
| Napájecí kabel- průřez | 3 x 2,5 mm  |
|                        |             |

## 10. OVLÁDACÍ PRVKY

Obr. 1

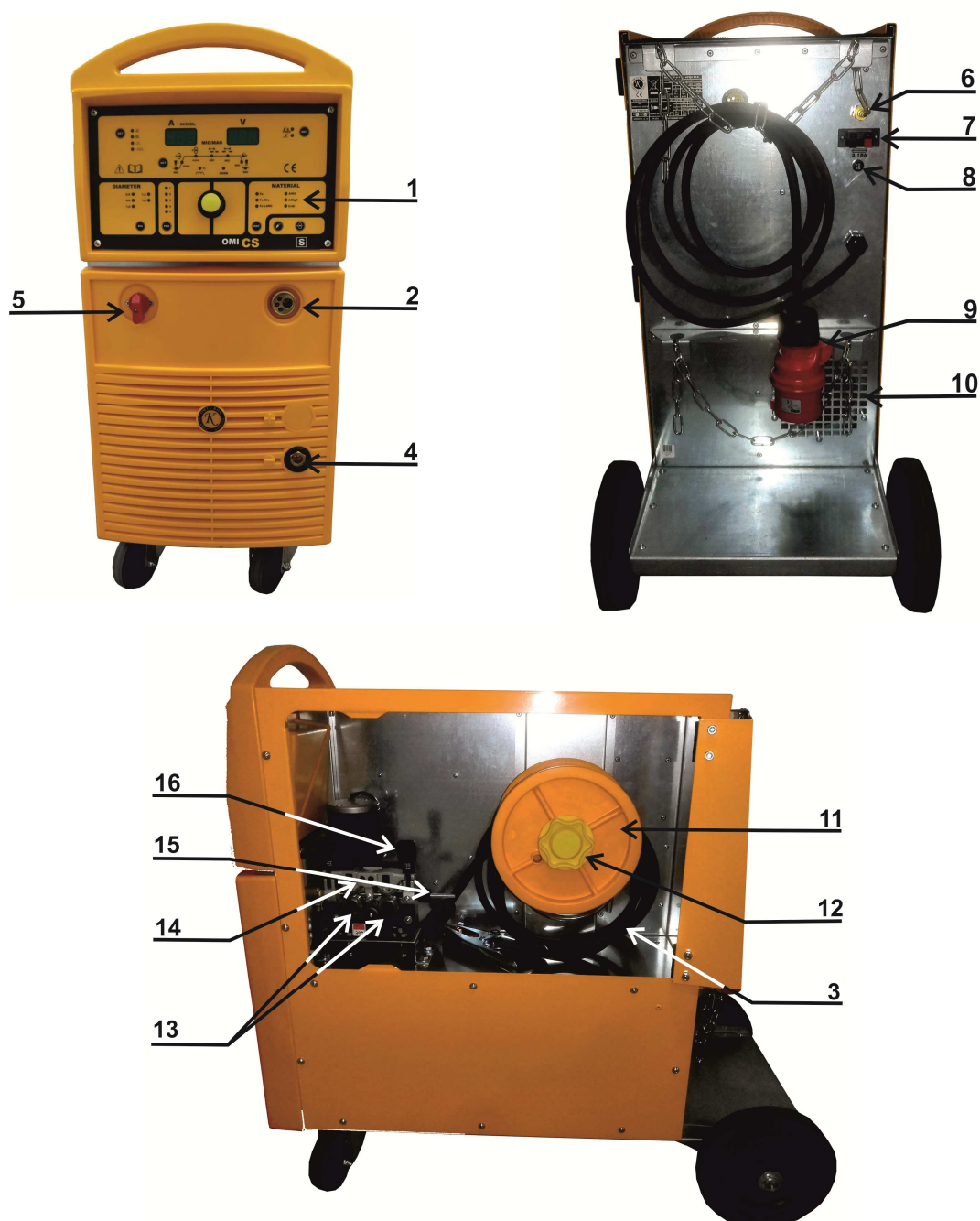

1. Přední ovládací panel
2. Euro zásuvka
3. Zemnicí kabel
4. Výstup -pol
5. Hlavní vypínač
6. Vývodka plyn
7. Konektor ohřevu plynu
8. Pouzdro pojistka
9. Napájecí kabel s vidlicí
10. Ventilátor
11. Držák cívky
12. Matice brzdy držáku
13. Zajišťovací matice kladky
14. Přítlačné ramínko
15. Zaváděcí bovden
16. Přítlačná matice

# 11. OVLÁDACÍ PRVKY ČELNÍ PANEL

Obr.2

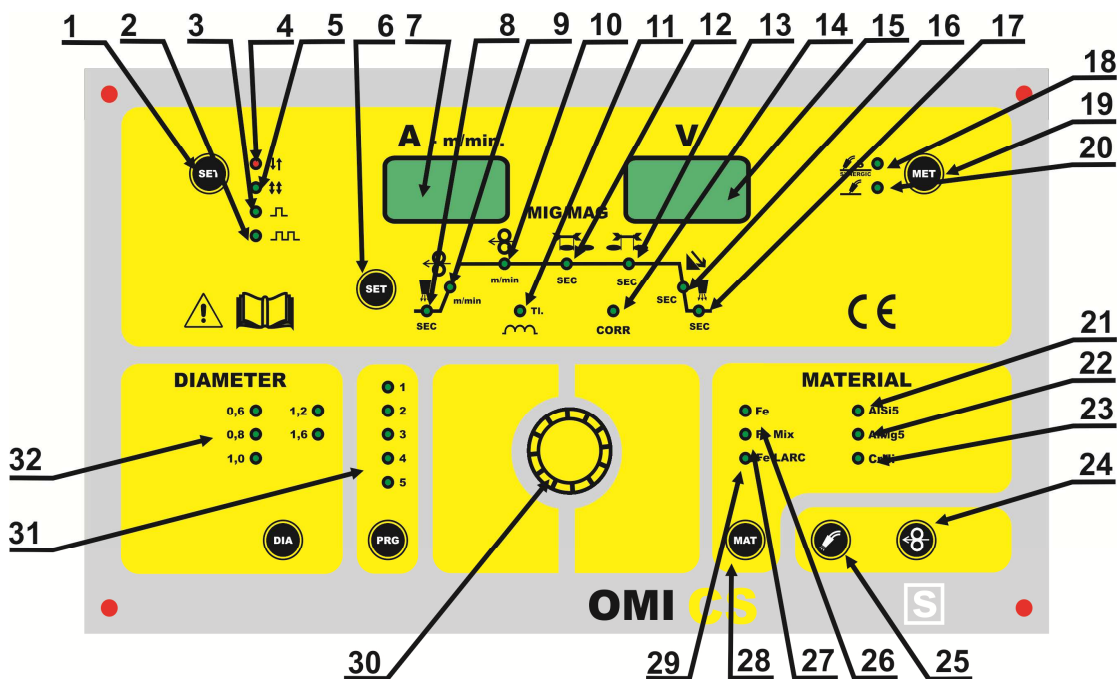

- |  |   |
|--|---|
| <ol style="list-style-type: none"> <li>1. Tlačítko „SET“ přep. mezi metodami 2T, 4T, bodování,...</li> <li>2. Svářecí režim zapnutí prodlevy mezi body</li> <li>3. Svářecí režim zapnutí bodu</li> <li>4. Svářecí režim dvoutakt „2T“</li> <li>5. Svářecí režim čtyřtakt „4T“</li> <li>6. Tlačítko „SET“-nasta. svářecích parametrů MIG/MAG</li> <li>7. Displej zobrazující nastavené hodnoty</li> <li>8. Funkce předfuk</li> <li>9. Funkce výlet v MANUÁLU/náběh proudu v SYNERGII</li> <li>10. Regulace otáček posuvu drátu</li> <li>11. Elektronická tlumivka</li> <li>12. Nastavení délky bodu</li> <li>13. Nastavení délky prodlevy mezi body</li> <li>14. Funkce korekce = doladění hodnot</li> <li>15. Displej zobrazující nastavené hodnoty</li> <li>16. Funkce dohoření v MANUÁLU/doběh proudu v SYNERGII</li> <li>17. Funkce dofuk</li> <li>18. Svářecí metoda MIG/MAG SYNERGIE</li> </ol> | <ol style="list-style-type: none"> <li>19. Tlačítko „MET“přep. mezi metodami MIG Synergie, MIG manuál</li> <li>20. Svářecí metoda MIG/MAG MANUÁL</li> <li>21. Hliníkové typy drátů AISi5</li> <li>22. Hliníkové typy drátů AlMg5</li> <li>23. Nerezové typy drátu typu (doporučený 308LSi) plyn 2%CO2 a 98%Ar</li> <li>24. Tlačítko zavádění drátu</li> <li>25. Tlačítko test plynu</li> <li>26. Nelegované typy drátů (doporučený G3Si1) plyn CO2</li> <li>27. Nelegované typy drátů (doporučený G3Si1) plyn 18%Co2 a 82%Ar</li> <li>28. Tlačítko „MAT“-výběr materiálu</li> <li>29. Nelegované typy drátů (doporučený G3Si1) plyn 18%Co2 a 82%Ar = sprchové svařování</li> <li>30. Potenciometr pro nasta. hodnot</li> <li>31. Paměti = možnost uložení svařovacího proudu</li> <li>32. Průměr svářecího drátu v rozmezí 0,6 - 1,6mm</li> </ol> |
|--|---|

## 12. UVEDENÍ DO PROVOZU METODA MIG/MAG

Metoda MIG MAG - jedná se o sváření v ochranné atmosféře aktivních a netečných plynů, kdy přídatný materiál je v podobě „nekonečného“ drátu podáván do svárové lázně posuvem drátu. Tyto metody jsou velice produktivní, zvláště vhodné pro spoje konstrukčních ocelí, nízkolegovaných ocelí, po níže popsanych úpravách i hliníku a jeho slitin. Stroje jsou řešené jako pojízdné soupravy, lišící se od sebe navzájem výkonem a výbavou. Zdroj svářecího proudu, zásobník drátu a posuv drátu jsou v jedné kompaktní plechové skříni. Stroj OMI 3550 CS je určen ke sváření tenkých a středních tloušťek materiálů při použití drátů (Fe = 0,6 – 1,2mm; Cr = 0,6 - 1,2mm; Al = 1,0 - 1,6mm). Doporučené dráty pro sváření Fe: G3Si1; CrNi: 308LSi; Hliník : AlMg5 a AISi5.

## 13. NASTAVENÍ OVLÁDACÍCH PRVKŮ PRO METODU MIG/MAG MANUÁL

### Průběhová křivka

Tlačítkem „SET“ (obr.2, poz.6) se přesunujete po jednotlivých parametrech. Při každém stisku tlačítka se posunete na křivce o jeden parametr dopředu.

Pro sváření MIG/MAG je nutné přepnout stroj přepínačem „MET“ (obr.2, poz.19) do polohy MIG/MAG (obr.2, poz.20). Nastavení napětí pro sváření se provádí potenciometrem (obr.2, poz.30). Při připojování hořáku odpojte stroj od sítě! Do EURO zásuvky (obr.1 poz.2) připojte svářecí hořák a pevně dotáhněte převlečnou matici. Zemnicí kabel připojte do rychlospojky mínus (obr.1 poz.4) a dotáhněte. Svářecí hořák a zemnicí kabel by měly být co nejkratší, blízko jeden druhému a umístěné na úrovni podlahy nebo blízko ní. Při zapnutí tohoto režimu se automaticky stroj přepne do režimu nastavení regulace otáček posuvu drátu (obr.2, poz.10). Nastavení otáček posuvu drátu se provádí potenciometrem (obr.2, poz.30).

Názorné zobrazení viz. obr.3.

Obr.3

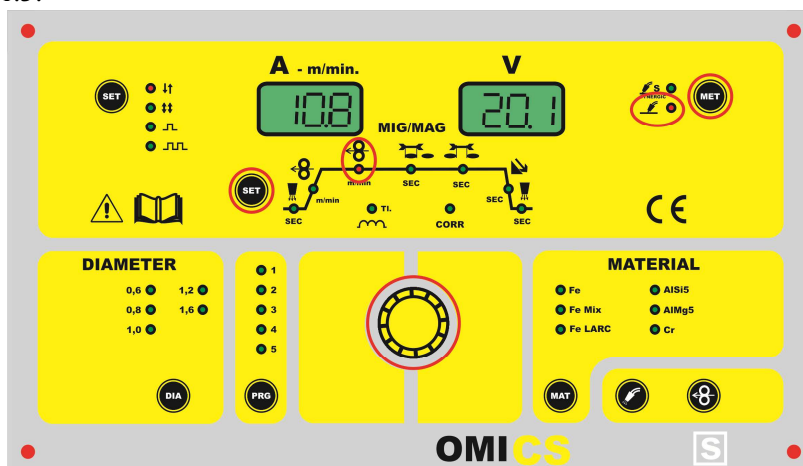

### Funkce předfuk

Tato funkce slouží k dokonalému sváření v ochranné atmosféře. Podle nastavení začne plyn proudit před zapálením oblouku. Pro nastavení předfuku je třeba přepnout tlačítkem „SET“ (obr.2, poz.6) do funkce předfuk (obr.2, poz.8). Nastavení předfuku plynu před zapálením oblouku je v rozmezí od nuly do 5 vteřin. Nastavení se provádí potenciometrem (obr.2, obr.30). Názorné zobrazení viz. obr.4.

Obr.4

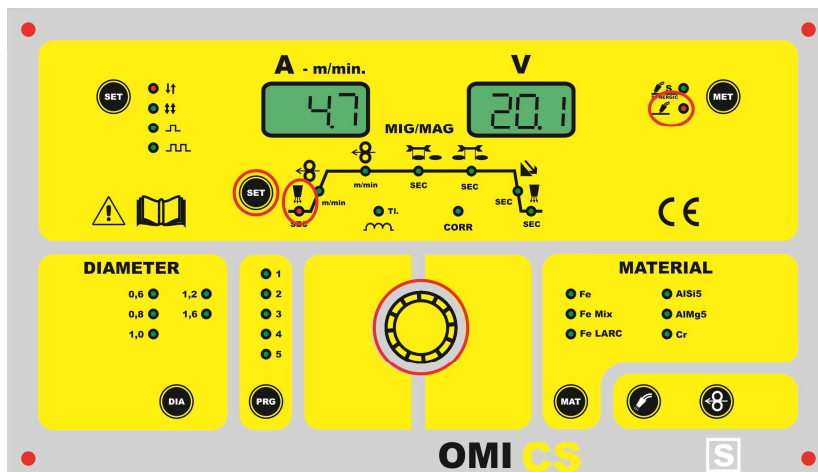



### Funkce výlet drátu (přibližovací rychlost)

Tato rychlost je funkční do doby zapálení oblouku. Při zapálení oblouku je rychlost přepnuta na nastavenou pracovní rychlost. Pro nastavení výletu drátu je třeba přepnout tlačítkem „SET“ (obr.2, poz.6) do funkce výlet drátu (obr.2, poz.9). Nastavení výletu drátu je v rozmezí od 2 do 14 m/min. Nastavení se provádí potenciometrem (obr.2, obr.30). Názorné zobrazení viz. obr.5.

Obr.5

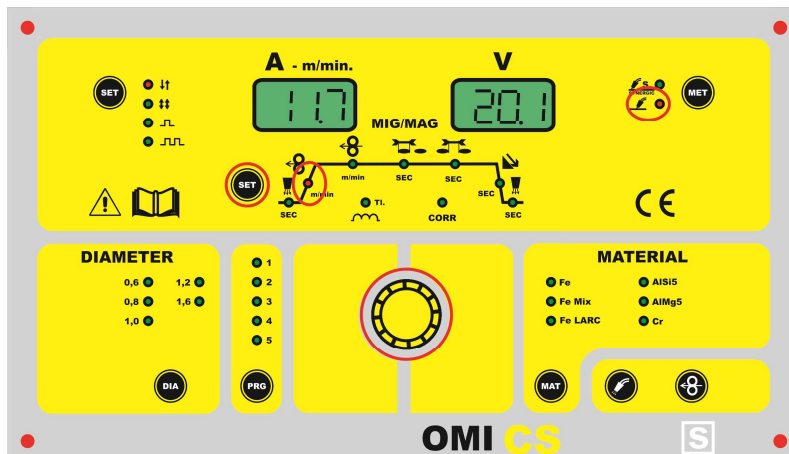

### Funkce dohoření

Nastavení zpoždění vypnutí posuvu drátu vůči vypnutí svářecího proudu 0 – 1 vteřina. Pro nastavení dohoření je třeba přepnout tlačítkem „SET“ (obr.2, poz.6) do funkce dohoření (obr.2, poz.16). Nastavení se provádí potenciometrem (obr.2, obr.30). Názorné zobrazení viz. obr.6.

Obr.6

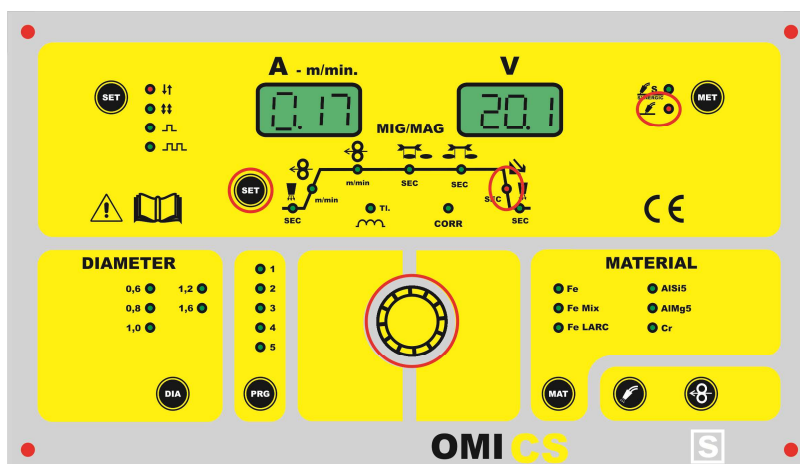

### Funkce dofuk plynu

Nastavení dofuku plynu po vypnutí svářecího procesu 0,1 – 10 vteřiny. Pro nastavení dofuku je třeba přepnout tlačítkem „SET“ (obr.2, poz.6) do funkce dofuk (obr.2, poz.17). Nastavení se provádí potenciometrem (obr.2, obr.30). Názorné zobrazení viz. obr.7.

Obr.7

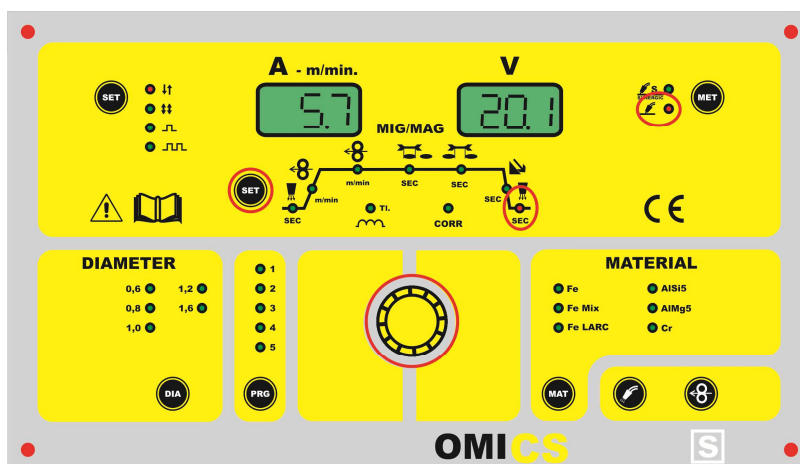

### Svářecí režim dvoutakt

Proces se zapne pouhým zmáčknutím spínače hořáku. Při svářecím procesu se musí spínač stále držet. Pracovní proces se přeruší uvolněním spínače hořáku. Pro zapnutí dvoutaktu je třeba přepnout tlačítkem „SET“ (obr.2, poz.1) do funkce dvoutakt (obr.2, poz.4). Názorné zobrazení viz. obr.8.

Obr.8

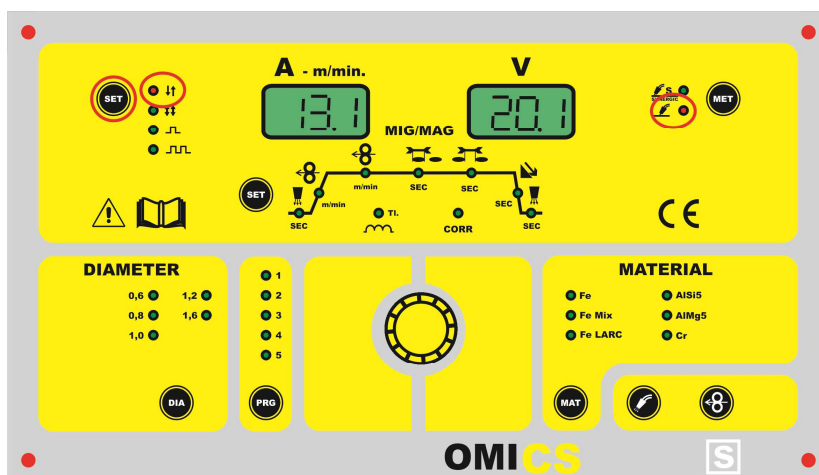

### Svářecí režim čtyřtakt

Používá se při dlouhých svářech, při kterých svářeč nemusí neustále držet spínač hořáku. Po uvolnění spínače hořáku svářecí proces nadále trvá. Teprve po opětovném zmáčknutí spínače hořáku se přeruší svářecí proces. Pro zapnutí čtyřtaktu je třeba přepnout tlačítkem „SET“ (obr.2, poz.1) do funkce čtyřtakt (obr.2, poz.5). Názorné zobrazení viz. obr.9.

Obr.9

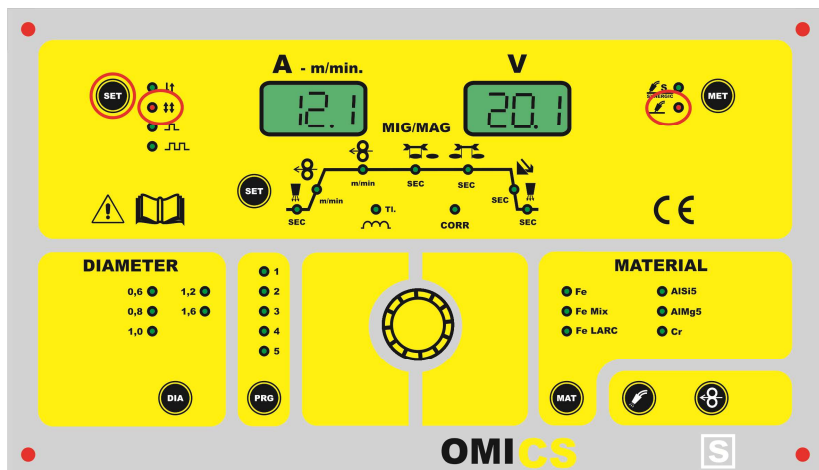

### Bodové sváření

Používá se pro sváření jednotlivými krátkými body, jejichž délka se dá plynule nastavovat. Zmáčknutím spínače na hořáku se spustí časový obvod, který spustí svářecí proces a po nastavené době ho vypne. Nastavení časového obvodu je v rozmezí od 0,1 do 10 vteřin. Po opětovném stisknutí tlačítka se celá činnost opakuje. Při čtyřtaktním režimu není třeba držet spínač hořáku stisknutý. I po jeho uvolnění trvá nastavená délka bodu. Po skončení bodu dalším stiskem zahájíte nový bod. Opětovným stiskem tlačítka stopnete svářecí proces bez ohledu na nastavený čas. Pro aktivování bodového sváření je třeba přepnout tlačítkem „SET“ (obr.2, poz.1) na funkci dvoutakt nebo čtyřtakt (obr.2, poz.4 nebo 5) a také na svářecí režim bodu (obr.2, poz.3). Pro nastavení délky bodu je třeba přepnout tlačítkem „SET“ (obr.2, poz.6) do funkce délky bodu (obr.2, poz.12). Nastavení se provádí potenciometrem (obr.2, obr.30). Názorné zobrazení viz. obr.10.

Obr.10

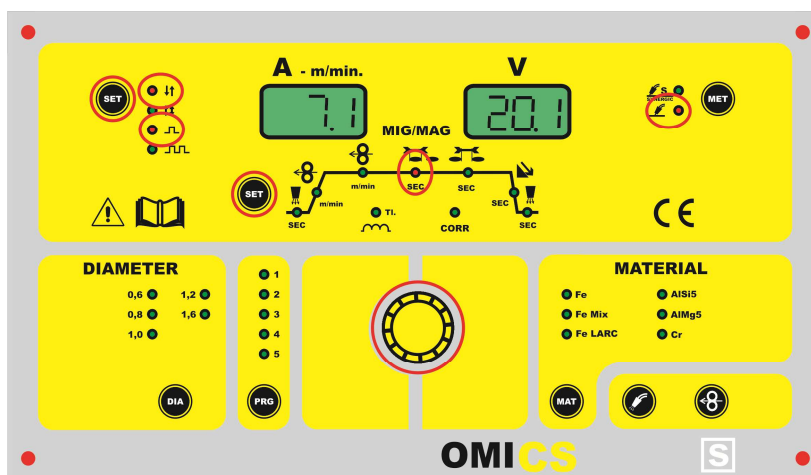

### Délka prodlevy

Používá se pro sváření krátkými body. Délka těchto bodů i délka prodlev mezi body se dá plynule nastavovat. Zmáčknutím spínače hořáku se spustí časový obvod, který spustí svářecí proces a po nastavené době ho vypne. Po uplynutí nastavené prodlevy se celý proces opakuje. K přerušení funkce je nutné uvolnit spínač na svářecím hořáku. Ve čtyřtaktním režimu stačí stisknutí spínače hořáku po uvolnění spínače svářecí proces pokračuje dle nastavených časů. Opětovným stiskem tlačítka hořáku se svářecí proces stopne v kterékoliv funkci. Pro aktivování délky prodlevy mezi body je třeba přepnout tlačítkem „SET“ (obr.2, poz.1) na funkci dvoutakt nebo čtyřtakt (obr.2, poz.4 nebo 5) a také na svářecí režim délka prodlevy mezi body (obr.2, poz.2). Pro nastavení bodování je třeba přepnout tlačítkem „SET“ (obr.2, poz.6) do funkce délky bodu (obr.2, poz.12) a do funkce délky prodlevy mezi body (obr.2, poz.13). Nastavení se provádí potenciometrem (obr.2, poz.30). Názorné zobrazení viz. obr.11.

Obr.11

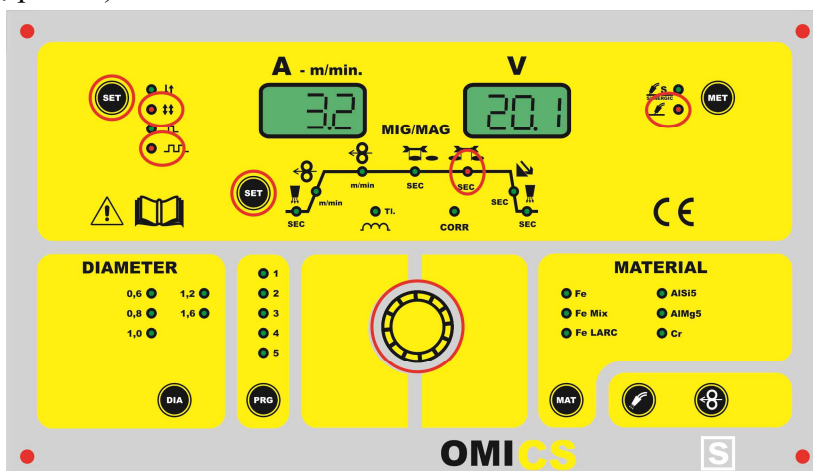

### Elektronická tlumivka (tzv. měkké/tvrde sváření)

Slouží k doladění svář. proudu, kdy svářeč potřebuje využít měkké nebo tvrdé svařování. Tento svář. proces lze využít ve všech režimech MIG/MAG. Pro nastavení tlumivky je třeba přepnout tlačítkem „SET“ (obr.2, poz.6) do funkce tlumivka (obr.2, poz.11). Nastavení se provádí potenciometrem (obr.2, poz.30). Názorné zobrazení viz. obr.12.

Obr. 12

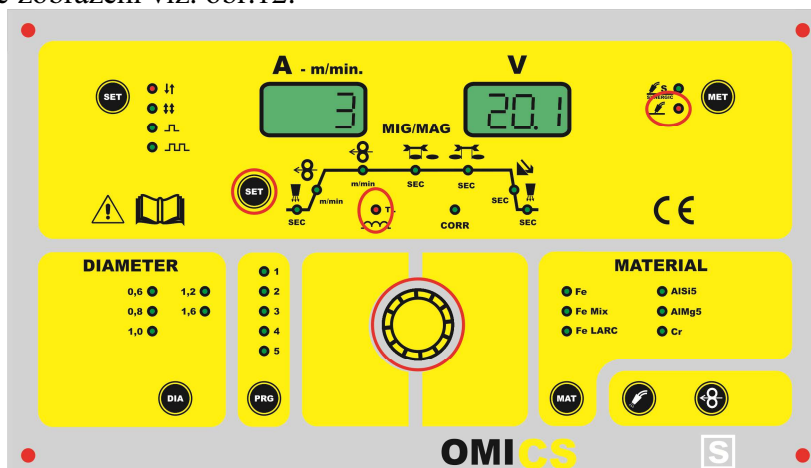

## 14. NASTAVENÍ OVLÁDACÍCH PRVKŮ PRO METODU MIG/MAG SYNERGIE

Při připojování hořáku odpojte stroj od sítě! Do EURO zásuvky (obr. 1 poz.2) připojte svářecí hořák a pevně dotáhněte převlečnou matici. Zemnicí kabel připojte do rychlospojky mínus (obr.1poz. 4) a dotáhněte. Svářecí hořák a zemnicí kabel by měly být co nejkratší, blízko jeden druhému a umístěné na úrovni podlahy nebo blízko ní.

Synergické ovládání napomáhá k jednoduchému ovládání stroje, kde stačí jen zvolit MIG/MAG SYNERGIE (obr.2, poz.18) pomocí tlačítka MET (obr.2, poz. 19), průměr drátu (obr.2, poz. 32) pomocí tlačítka DIA a typ svářecího drátu (například: obr. 2, poz. 26) pomocí tlačítka MAT (obr. 2, poz. 28). Synergie lze také využít ve: 2T, 4T, bodování a prodlevy mezi body, pomocí tlačítka SET (obr. 2, poz. 1). Svářecí napětí se nastavuje potenciometrem (obr.2, poz. 30). Svářecí hodnoty jsou nastaveny z výroby pro nejoptimálnější sváření. Pro jejich doladění lze použít korekci (obr.2, poz. 14) pomocí potenciometru (obr.2, poz. 30). Tlačítkem „SET“ (obr.2, poz.6) se přesunujete po jednotlivých parametrech, které si je případně můžete upravit. K uložení můžete využít 5 uložišť (obr.2, poz. 31), které se ukládají pomocí tlačítka PRG. Po vybrání pozice k uložení např. 3 stačí podržet tlačítko PRG po dobu 3 vteřin a parametry jsou uloženy.. Při každém zapnutí stroje jsou zobrazeny naposled použité parametry.

Názorné zobrazení viz. obr.13.

Obr.13

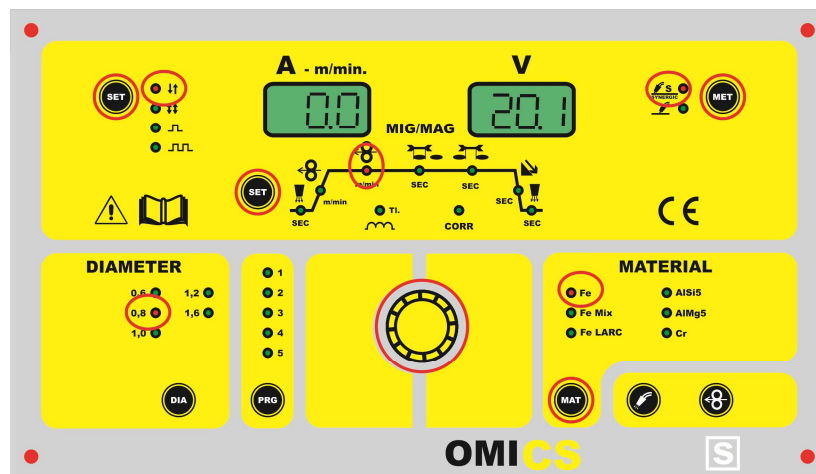

### Funkce náběh proudu

Při zapálení oblouku proud začíná pomalu nabíhat na zvolenou hodnotu. Pro nastavení náběhu proudu je třeba přepnout tlačítkem „SET“ (obr.2, poz.6) do funkce náběh proudu (obr.2, poz.9). Nastavení náběhu proudu je v rozmezí od 0 (vypnuto) až 2,0 sec. U materiálu Al je náběh proudu omezen 0,3 až 2,0 sec. Nastavení se provádí potenciometrem (obr.2, obr.30). Názorné zobrazení viz. obr.14.

Obr.14

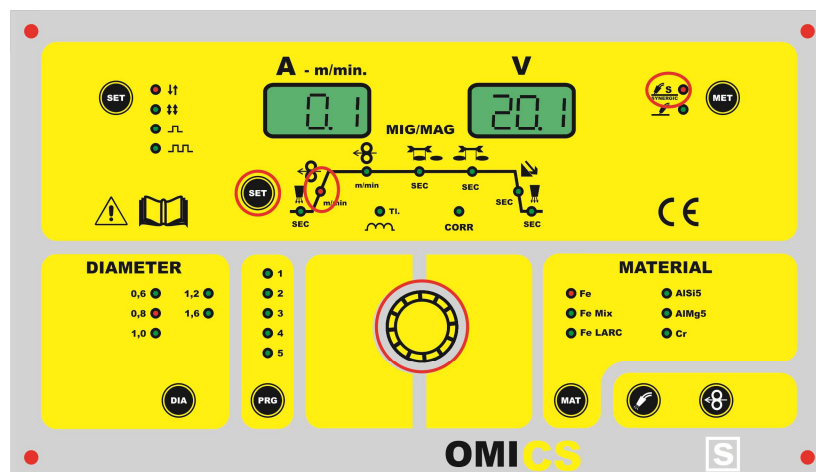

## Funkce doběh proudu

Při ukončení sváření proud začíná pomalu klesat na minimální hodnotu. Pro nastavení doběhu proudu je třeba přepnout tlačítkem „SET“ (obr.2, poz.6) do funkce doběh proudu (obr.2, poz.16). Nastavení doběhu proudu je v rozmezí od 0 (vypnuto) až 2,0 sec. Nastavení se provádí potenciometrem (obr.2, obr.30). Názorné zobrazení viz. obr.15.

Obr.15

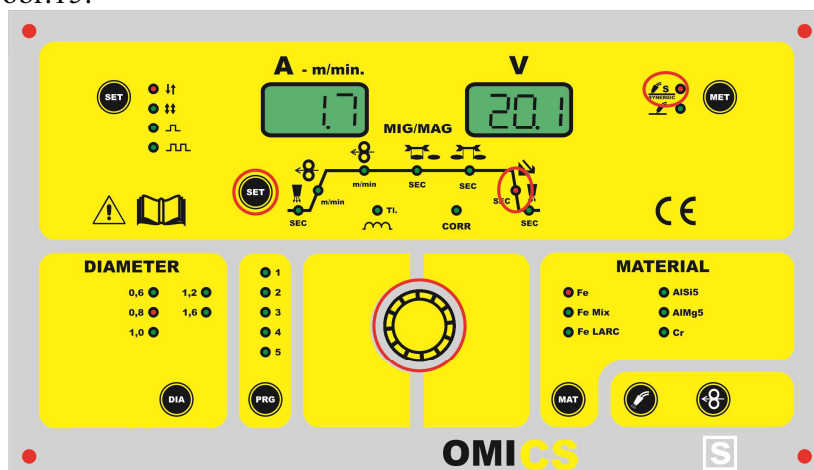

## Svařovaná část

Materiál, jež má být svařován musí být vždy spojen se zemí, aby se zredukovalo elektromagnetické záření. Velká pozornost musí být též kladena na to, aby uzemnění svařovaného materiálu, nezvyšovalo nebezpečí úrazu, nebo nepřišlo do kontaktu s jiným elektrickým zařízením.

## Zavedení drátu a nastavení průtoku plynu

Před zavedením svářecího drátu je nutné provést kontrolu kladek posuvu drátu, zda odpovídají průměru použitého svářecího drátu a zda odpovídá profil drážky kladky. Při použití ocelového svářecího drátu je nutné použít kladku s profilem drážky ve tvaru „V“.

Obr.16

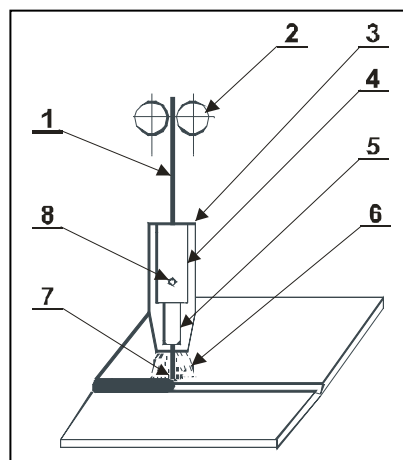

1. Svář. drát
2. Podávací kladky
3. Hubice
4. Mezikus
5. Průvlak
6. Ochranný plyn
7. Svářecí oblouk
8. Otvor pro průchod plynu

## Výměna kladky posuvu drátu

U použitého typu podavače drátu dvoukladka je postup výměny následující:

Kladky jsou dvoudrážkové. Tyto drážky jsou určeny pro dva různé průměry drátu (např. 0,8 a 1,0 mm). Odklopte přítlačný mechanismus. Přítlačná kladka se odklopí vzhůru, vyšroubujte plastový zajišťovací šroub a vyjměte kladku odpovídající drážka kladky musí být u stěny posuvu. Po nasazení kladku zajistěte plastovým šroubem.

## Zavedení drátu

Na držák cívky (obr.1 poz.11) nasadíte cívku s drátem a zajistěte plastovým šroubovacím dílcem. Odstříhnete nerovný konec drátu připevněný k okraji cívky a zavedte jej do bovdenu (obr.1 poz. 15) přes kladku posuvu do naváděcí trubičky Euro konektoru alespoň 10 cm. Zkontrolujte, zda drát vede správnou drážkou kladky posuvu a sklopte přítlačnou kladku dolů tak, aby zuby ozubeného kola do sebe zapadly a vraťte přítlačný mechanismus do svislé polohy. Nastavte tlak upínací matice tak, aby byl zajištěn bezproblémový posun drátu a přitom nebyl deformován přílišným přitlakem. Seřídte brzdu cívky svářecího

drátu tak, aby při vypnutí přítlačného mechanismu posuvu se cívka volně otáčela. Příliš utažená brzda značně namáhá podávací mechanismus a může dojít k prokluzu drátu v kladkách a špatnému podávání.

### Připojení hořáku

Odmontujte plynovou hubici svářecího hořáku, odšroubujte proudový průvlak. Zapojte do sítě vidlici, zapněte hlavní vypínač (obr. 1 poz.5) do polohy I

- stiskněte tlačítko na hořáku, nebo tlačítko (obr. 2, poz. 24) pro zavedení drátu
- Svářecí drát se zavádí do hořáku bez plynu po průchodu drátu z hořáku našroubujte proudový průvlak a plynovou hubici
- před svářením použijte na prostor v plynové hubici a proudový průvlak separační sprej. Tím zabráníte uplívání rozstříkovaného kovu a prodloužíte životnost plynové hubice.

### Změny při použití hliníkového drátu

Stroje OMI nejsou speciálně určeny pro sváření hliníku, ale po níže popsaných úpravách je možné hliník svařovat. Pro sváření hliníkovým drátem je třeba použít speciální kladky s profilem „U“. Abychom se vyhnuli problémům s kroucením a deformováním drátu, je třeba používat dráty o průměru min. 1,0 mm ze slitin AlMg5 + hořák délky max. 3m. Dráty ze slitin Al99,5 nebo AlSi5 jsou příliš měkké a snadno způsobí problémy při posuvu. Pro sváření hliníku je dále nezbytné vybavit hořák tetlonovým bowdenem a speciálním proudovým průvlakem. Jako ochrannou atmosféru je třeba použít čistý argon. Pro sváření hliníku je určena min. tloušťka plechu a to je 2mm. Příslušenství pro sváření hliníku odzkoušené ve firmě OMICRON- svářecí stroje s.r.o. je dodáváno v sadě nebo jednotlivě prostřednictvím prodejců svářecích strojů OMICRON.



**UPOZORNĚNÍ! Při zavádění drátu nemiřte hořákem proti očím !**

### Nastavení průtoku plynu

Elektrický oblouk i tavná lázeň musí být dokonale chráněny plynem. Příliš malé množství plynu nedokáže vytvořit potřebnou ochrannou atmosféru, naopak příliš velké množství plynu strhává do elektrického oblouku vzduch.

- nasadte plynovou hadici na vstup plynového ventilu na zadní straně stroje (obr.1,poz.6)
- odklopte přítlačnou kladku aby byl vyřazen posuv drátu
- stiskněte tlačítko na hořáku
- otáčejte nastavovacím šroubem na spodní straně redukčního ventilu, dokud průtokoměr neukáže požadovaný průtok, potom tlačítko hořáku uvolněte. Průtok plynu se stanoví dle druhu sváru, svařovaného materiálu a nastavených parametrů v rozmezí 5 až 15 l/min
- po dlouhodobém odstavení stroje nebo výměně kompletního hořáku je vhodné před svářením profouknout vedení plynem.

## 15. NASTAVENÍ SVÁŘECÍCH PARAMETRŮ METODA MIG/MAG

### Princip sváření MIG/MAG

Svářecí drát je veden z cívky do proudového průvlaků pomocí posuvných kladek. Oblouk propojuje tavicí se drátovou elektrodou se svařovaným materiálem. Svářecí drát funguje jednak jako nosič oblouku a zároveň i jako zdroj přídavného materiálu. Z mezikusu proudí ochranný plyn, který chrání oblouk i celý svar před účinky okolní atmosféry (viz obr. 17).

Obr.17

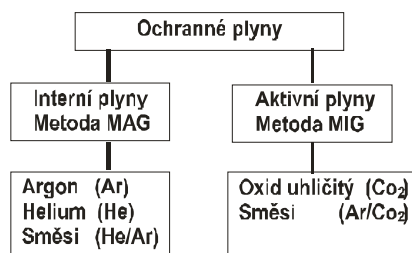

## Nastavení svářecích parametrů

Nastavení napětí pro sváření se provádí potenciometrem (obr.2, poz. 30). Při nastavení napětí musíte počítat s jeho poklesem při zatížení svářením. Pokles napětí je cca 4,8V na 100A. Nastavení svářecího napětí proveďte tak, že pro zvolené svářecí napětí doregulujete požadovaný svářecí proud zvyšováním nebo snižováním rychlosti podávání drátu, případně jemně doladíte napětí až je svař. oblouk stabilní. K dosažení dobré kvality svarů a optimálního nastavení svářecího proudu je třeba, aby vzdálenost napájecího průvzlaku od materiálu byla přibližně  $10 \times \varnothing$  svářecího drátu (obr.18). Utopení průvzlaku v plynové hubici by nemělo přesáhnout 1 – 2 mm.

Obr.18

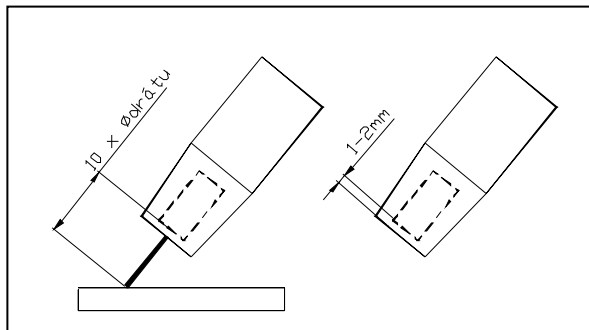

## Druhy svářecích oblouků

### **a/ Krátký svářecí oblouk**

Sváření s velmi krátkým svářecím obloukem znamená nízké napětí svářecího oblouku a proudu v dolní části rozsahu. Povrchové napětí lázně napomáhá vtažení kapky do taveniny a tím i novému zapálení svářecího oblouku. Tento cyklus se pokaždé opakuje a tímto způsobem dochází k trvalému střídání mezi spojením nakrátko a dobou hoření svář. oblouku. Tok taveniny je poměrně chladný, takže je tento způsob vhodný pro sváření slabších plechů a pro sváření v nucených polohách. Přechod z krátkého na sprchový oblouk je závislý na průměru drátu a směsi plynu (obr.19).

### **b/ Přechodový svářecí oblouk**

Pokud to rozměry svařovaného materiálu dovolují, mělo by se svařovat s vyšším odstavným výkonem (z hospodárných důvodů), bez překročení dlouhého nebo sprchového oblouku. Přechodovým svářecím obloukem míníme o něco prodloužený krátký svářecí oblouk. Přechod materiálu probíhá částečně volně, částečně ve spojení nakrátko. Sníží se tím počet krátkých spojení a tok tavící lázně je „teplejší“, než u krátkého svář. oblouku. Tento druh je vhodný pro střední tloušťky materiálů a sestupné sváry.

### **c/ Dlouhý svářecí oblouk**

U dlouhého svářecího oblouku se tvoří velké kapky, které do materiálu vnikají svou vlastní hmotností. Přitom dochází k náhodným krátkým spojení, která zapříčiňují v důsledku vzestupu proudu v momentě krátkého spojení rozstřík při opakovaném zapálení svářecího oblouku. Dlouhý svářecí oblouk je vhodný pro sváření s CO<sub>2</sub> a směsích plynu s jeho vysokým obsahem v horní části rozsahu. Příliš se nehodí pro sváření v nucených polohách (obr. 19).

Obr.19

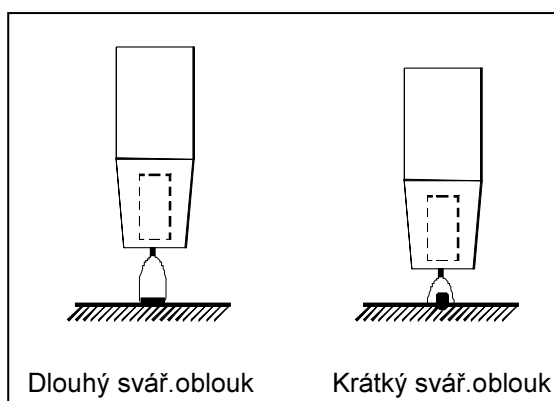

### d/Sprchový svářecí oblouk

Hlavní vlastností tohoto sváření je přechod materiálu v malých kapkách bez spojení. Sprchový oblouk nastavujete, pokud svařujete v inertních plynech nebo ve směsích s vysokým obsahem argonu v horní části rozsahu. Není vhodný pro sváření v nucených polohách.

### Držení a vedení svářecího hořáku

Sváření kovů v ochranné atmosféře je možno provádět při volbě odpovídajících parametrů ve všech možných polohách (vodorovně, horizontálně, nad hlavou, svisle vzestupně i sestupně a zároveň i napříč v uvedených polohách). Ve vodorovné nebo horizontální poloze je obvyklé držení hořáku v úhlu do  $30^{\circ}$ . U silnějších vrstev se svařuje příležitostně též lehce tahem. Nejvhodnější držení hořáku pro pokrytí místa sváru ochranným plynem je svislé (neutrální) nastavení hořáku (viz. obr. 20A).

V této poloze je však špatně vidět na místo svaru, neboť je zakryto plynovou tryskou. Z tohoto důvodu hořák nakloňte (obr.20 BC). Při velkém naklánění hořáku hrozí nebezpečí nasátí vzduchu do ochranného plynu, což by mohlo mít špatný vliv na kvalitu sváru.

Obr. 20

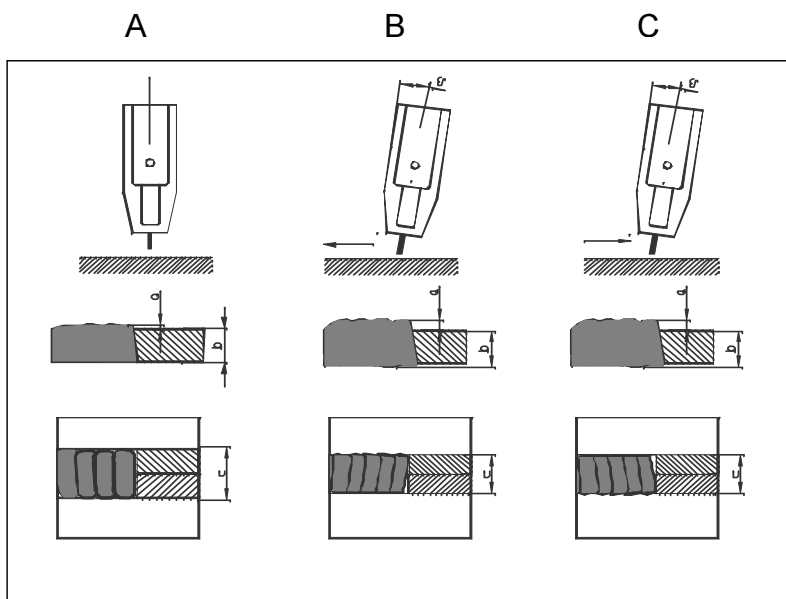

### Sváření tlačím a tažením

Mírný pohyb „tlačím“ se využívá při svislém sváření směrem nahoru a při vodorovném sváření nad hlavou (viz obr. 21.)

Obr. 21

Obr. 21 A

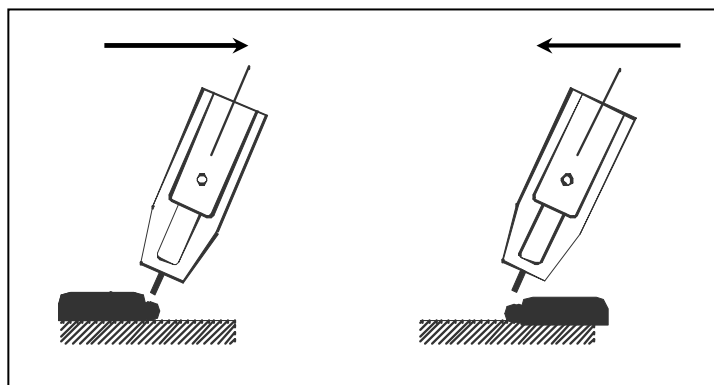

Pouze při sváření klesajícího svaru směrem dolů se hořák drží v neutrální nebo mírně „tahací“ poloze. Svislé sváření směrem dolů se používá nejvíce pro tenké plechy, u silnějších plechů vzniká riziko špatného propojení, protože tavenina stéká podél spoje a předbíhá svar, zejména pokud je tavenina příliš tekutá v důsledku vysokého napětí. Takový postup vyžaduje značný stupeň odbornosti a zkušenosti (viz obr. 21 A).



## 16. PŘEHŘÁTÍ STROJE

Stroj je opatřen ochranným termostatem z důvodu přehřátí zdroje. Při sepnutí termostatu se na displeji zobrazí E-1 až E-4 a strojem po dobu cca 1min nelze svařovat. Po zchlazení zdroje se stroj vrátí zpět do svařecího režimu Vámi naposled nastavenými hodnotami. Názorné zobrazení viz. obr.38.

Obr.38

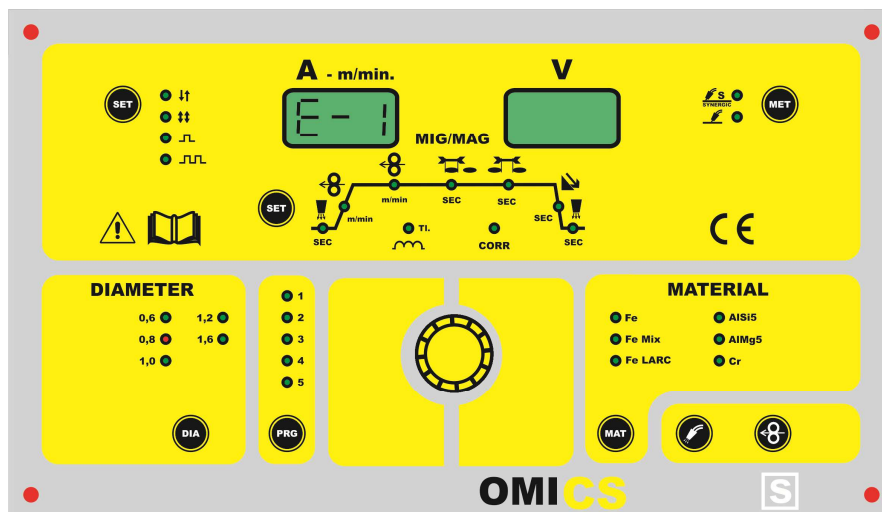

## 17. RESTARTOVÁNÍ STROJE

Tato funkce slouží k nastavení svařecího stroje do původního svařecího nastavení. Pro aktivování je potřebné svařecí stroj vypnout hlavním vypínačem (obr.1, poz.5). Při vypnutí stroje stiskněte a držte obě tlačítka „DIA + PRG“ a zapněte svařecí stroj hlavním vypínačem (obr.1, poz.5) Po zapnutí svařecího stroje uvolněte tlačítka. Po správném dodržení postupu Vás informují blikající led diody na levé a pravé straně a poté se svařecí stroj vrátí do původního nastavení.

## 18. UPOZORNĚNÍ NA MOŽNÉ ZÁVADY A JEJICH ODSTRANĚNÍ

Přívodní šňůra a svařecí hořák jsou považovány za nejčastější příčiny závad. V případě problémů postupujte následovně:

1. Zkontrolujte hodnotu dodávaného napětí
2. Zkontrolujte, zda je přívodní kabel dokonale připojen k vidlici a napájecí zásuvce
3. Zkontrolujte pojistky (jistič) v přívodu napětí
4. Zkontrolujte hlavní vypínač napájecí sítě a hlavní vypínač stroje
5. Zkontrolujte svařecí hořák a jeho části:
  - napájecí průvlek a jeho opotřebení
  - vodící bovden v hořáku
  - vzdálenost utopení průvleku do hubice

**Poznámka:** I přes Vaše technické dovednosti je nezbytné pro opravu stroje Vám doporučit kontaktovat vyškolený personál a naše servisní technické oddělení.

## 19. ÚDRŽBA



**Varování:**

**Před tím, než provedete jakoukoli kontrolu uvnitř stroje odpojte jej od elektrické sítě!**

**Originální náhradní díly** byly speciálně navrženy pro naše zařízení. Použití neoriginálních náhradních dílů může způsobit rozdílnosti ve výkonu nebo redukovat předpokládanou úroveň bezpečnosti. Odmítáme převzít odpovědnost za použití neoriginálních náhradních dílů.

**Zdroj svářecího proudu.** Jelikož jsou tyto systémy zcela statické, dodržujte následující pokyny: Pravidelně odstraňujte nashromážděnou nečistotu a prach z vnitřní části stroje za použití stlačeného vzduchu. Nesměřujte vzduchovou trysku přímo na elektrické komponenty, mohlo by dojít k jejich poškození. Provádějte pravidelné prohlídky, abyste zjistili jednotlivé opotřebované kabely nebo volná spojení, která jsou příčinou přehřívání a možného poškození stroje.

U svářecích strojů je třeba provést periodickou revizní prohlídku jednou za půl roku pověřeným pracovníkem podle ČSN 331500, 1990 a ČSN 056030, 1993.

**Posuv drátu.** Velkou péči je třeba věnovat **podávacímu ústrojí**, a to kladkám a prostoru kladek. Při podávání drátu mezi kladkami dochází k otěru měděného povlaku a k odpadávání drobných pilin, které jsou vnášeny do bovdeny a také znečišťují vnitřní prostor podávacího ústrojí. Pravidelně odstraňujte nashromážděnou nečistotu a prach z vnitřní části zásobníku drátu a podávacího ústrojí.

**Svářecí hořák.** Svářecí hořák je třeba pravidelně udržovat a včas vyměňovat opotřebované díly. Nejvíce namáhanými díly jsou proudový průvlak, plynová hubice, trubka hořáku, bovden pro vedení drátu, hadicový kabel a tlačítko hořáku.

**Proudový průvlak.** Převádí svářecí proud do drátu a zároveň drát usměřňuje k místu sváření. Má životnost 3 až 20 svářecích hodin (podle údajů výrobce), což závisí zejména na jakosti materiálu průvlaku (Cu nebo CuCrZr), na jakosti a povrchové úpravě drátu a svářecích parametrech. Výměna průvlaku se doporučuje po opotřebení otvoru na 1,3 násobek průměru drátu. Při každé montáži i výměně se doporučuje nastříkat průvlak separačním sprejem.

**Plynová hubice.** Přivádí plyn určený k ochraně oblouku a tavné lázně. Rozstřík kovu zanáší hubici, proto je třeba ji pravidelně čistit, aby byl zabezpečen dobrý a rovnoměrný průtok a předešlo se zkratu mezi průvlakem a hubicí. Rychlost zanášení hubice závisí především na správném seřízení svářecího procesu. Rozstřík kovu se snadněji odstraňuje po nastříkání plynové hubice separačním sprejem. Po těchto opatřeních rozstřík částečně opadáva, přesto je třeba jej každých 10 až 20 minut odstraňovat z prostoru mezi hubicí a průvlakem nekovovou tyčinkou mírným poklepem. Podle velikosti proudu a intenzity práce je potřeba 2x - 5x během směny plynovou hubici sejmout a důkladně ji očistit včetně kanálků mezikusy, které slouží pro přívod plynu. S plynovou hubicí se nesmí silně klepat, aby nedošlo k poškození izolační hmoty.

**Mezikus** je též vystavován účinkům rozstříku a tepelnému namáhání. Jeho životnost je 30-120 svářecích hodin (podle údaje uvedeného výrobcem).

**Intervaly výměny bovdenů** jsou závislé na čistotě drátu a údržbě mechanismu v podavači a na seřízení přítlaku kladek posuvu. Jednou týdně se má vyčistit trichlorethylenem a profouknout tlakovým vzduchem. V případě velkého opotřebení nebo ucpání je třeba bovden vyměnit.

## **20. POSTUP PRO DEMONTÁŽ A MONTÁŽ ZAKRYTOVÁNÍ STROJE**

Postupujte následovně:

- Uvolněte šrouby na levém bočním plechovém krytu.  
Uvolněte šrouby na pravém bočním plechovém krytu.
- Při sestavení stroje postupujte opačným způsobem.

## 21. OBJEDNÁNÍ NÁHRADNÍCH DÍLŮ

Pro bezproblémové objednání náhradních dílů kontaktujte servisní oddělení firmy OMICRON – svářecí stroje s.r.o.

## 22. POUŽITÉ GRAFICKÉ SYMBOLY

Tabulka 9

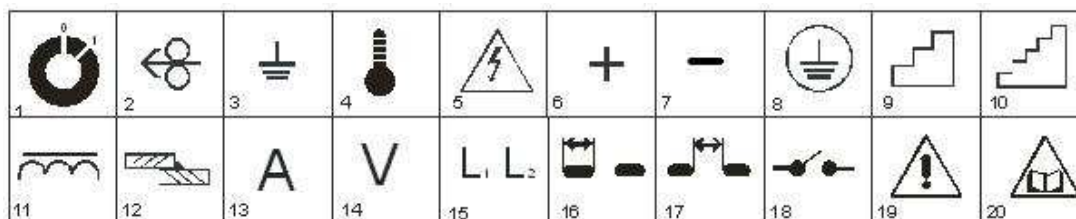

|                              |                                  |
|------------------------------|----------------------------------|
| 1. Hlavní vypínač            | 11. Tlumivka                     |
| 2. Rychlost posuvu drátu     | 12. Síla svařovaného materiálu   |
| 3. Zemnění                   | 13. Svářecí proud                |
| 4. Kontrolka tepelné ochrany | 14. Svářecí napětí               |
| 5. Nebezpečí, vysoké napětí  | 15. Indukční vývody              |
| 6. Plus pól na svorce        | 16. Bodové sváření               |
| 7. Mínus pól na svorce       | 17. Pulsové sváření              |
| 8. Ochrana zemněním          | 18. Vypínač                      |
| 9. Regule napětí hrubě       | 19. Výstraha (zvýšená opatrnost) |
| 10. Regule napětí jemně      | 20. Doporučení přečíst návod     |

## 23. GRAFICKÉ SYMBOLY NA VÝKONNOSTNÍM ŠTÍTKU

Obr.41



- |                            |                                  |
|----------------------------|----------------------------------|
| 1. Logo výrobce            | 13. Stejnoseměrné napětí         |
| 2. Symbol elektroodpadu    | 14. Jmenovité napětí a frekvence |
| 3. Jméno výrobce           | 15. Třída izolace                |
| 4. Rozsah svař. napětí     | 16. Odkaz na použité normy       |
| 5. Doba zatížení           | 17. Třífázový usměrňovací zdroj  |
| 6. Jmenovitý svářecí proud | 18. Výrobní číslo                |
| 7. Jmenovité napětí        | 19. Chlazení nucené vzduchem     |
| 8. Vstupní proud efektivní |                                  |
| 9. Maximální vstupní proud |                                  |
| 10. Vstupní napětí         |                                  |
| 11. Napětí na prázdko      |                                  |
| 12. Metoda MIG/MAG         |                                  |

## 24. POSKYTNUTÍ ZÁRUKY

---

1. Záruční doba stroje OMI 3550 CS je výrobcem stanovena na 24 měsíců od prodeje stroje kupujícímu. Lhůta záruky začíná běžet dnem předání stroje kupujícímu, případně dnem možné dodávky. Do záruční doby se nepočítá doba od uplatnění oprávněné reklamace až do doby, kdy je stroj opraven.
2. Obsahem záruky je odpovědnost za to, že dodaný stroj má v době dodání a po dobu záruky vlastnosti stanovené závaznými technickými podmínkami a normami.
3. Odpovědnost za vady, které se na stroji vyskytnou po jeho prodeji v záruční lhůtě, spočívá v povinnosti bezplatného odstranění vady výrobcem stroje, nebo servisní organizací pověřenou výrobcem stroje.
4. Podmínkou platnosti záruky je, aby byl svářecí stroj používán způsobem a k účelům, pro které je určen. Jako vady se neuznávají poškození a mimořádná opotřebení, která vznikla nedostatečnou péčí či zanedbáním i zdánlivě bezvýznamných vad.

### **Za vadu nelze například uznat:**

- Poškození transformátoru, nebo usměrňovače vlivem nedostatečné údržby svářecího hořáku a následného zkratu mezi hubicí a průvlakem.
- Mechanické poškození svářecího hořáku vlivem hrubého zacházení atd.  
Výrobce neručí za škody, které vznikly jako následek jiných událostí nebo za škody způsobené vyšší mocí jako přírodní katastrofa apod. Záruka se dále nevztahuje na poškození vlivem nesplněním povinností majitele, jeho nezkušeností, nebo sníženými schopnostmi, nedodržením předpisů uvedených v návodu pro obsluhu a údržbu, užíváním stroje k účelům, pro které není určen, přetěžováním stroje, byť i přechodným.  
**Při opravách stroje musí být výhradně používány originální díly výrobce.**

5. V záruční době nejsou dovoleny jakékoli úpravy nebo změny na stroji, které mohou mít vliv na funkčnost jednotlivých součástí stroje. V opačném případě nebude záruka uznána.
6. Nároky ze záruky musí být uplatněny neprodleně po zjištění výrobní vady nebo materiálové vady a to u výrobce nebo prodejce.
7. Jestliže se při záruční opravě vymění vadný díl, přechází vlastnictví vadného dílu na výrobce.

### **Záruční servis**

1. Záruční servis může provádět jen servisní technik proškolený a pověřený společností OMICRON-svářecí stroje s.r.o.
2. Před vykonáním záruční opravy je nutné provést kontrolu údajů o stroji: datum prodeje, výrobní číslo, typ stroje. V případě že údaje nejsou v souladu s podmínkami pro uznání záruční opravy, např. prošlá záruční doba, nesprávné používání výrobku v rozporu s návodem k použití atd., nejedná se o záruční opravu. V tomto případě veškeré náklady spojené s opravou hradí zákazník.
3. **Nedílnou součástí podkladů pro uznání záruky je řádně vyplněný záruční list a reklamační protokol.**
4. V případě opakování stejné závady na jednom stroji a stejném dílu je nutná konzultace se servisním technikem společnosti OMICRON-svářecí stroje s.r.o.
5. Reklamaci oznamte na tel. čísle: 568 851 563  
604 278 545

**Osvědčení o jakosti a kompletnosti výrobku**

|                      |                                      |
|----------------------|--------------------------------------|
| Výrobce              | <b>OMICRON-svářecí stroje s.r.o.</b> |
| Název a typ výrobku  | <b>OMI 3550 CS</b>                   |
| Výrobní číslo stroje |                                      |
| Výrobní číslo DPS    |                                      |
| Datum výroby         |                                      |
| Kontroloval          |                                      |
| Razítko OTK          |                                      |

**Záruční list**

|                           |  |
|---------------------------|--|
| Datum prodeje             |  |
| Razítko a podpis prodejce |  |

**Záznam o provedeném servisním zákroku**

| Datum převzetí servisem | Datum provedení opravy | Číslo reklamačního protokolu | Podpis pracovníka |
|-------------------------|------------------------|------------------------------|-------------------|
|                         |                        |                              |                   |
|                         |                        |                              |                   |
|                         |                        |                              |                   |

Ujištění distributora o vydání prohlášení o shodě

Výrobce: **OMICRON-svářecí stroje s.r.o.**

Ujištění distributora o tom, že výrobce vydal na níže uvedené stanovené výrobky prohlášení o shodě v souladu se zákonem č. 22/1997 Sb.

Svářecí stroje: **OMI 3550 CS**

Výrobce: **OMICRON - svářecí stroje, s.r.o.**

**Zahradníčkova 1375/2**

**674 01 Třebíč**

V Třebíči 1.5.2022